



МАЛЫЕ АРХИТЕКТУРНЫЕ ФОРМЫ

из мини-бруса



КРУПНЕЙШЕЕ ПРОИЗВОДСТВО В ЕВРОПЕ

ООО «СВУДС Экспорт»



Ведущее производственное
предприятие Борисовского района и
Минской области РБ Беларусь



Круговое
(полное) использование
ресурсов



Общая площадь
19,27 Га



Склад древесного сырья
30 000 м³



Лесопильное производство
50 000 м³/мес



Сушка и сортировка
пиломатериала
38 камер, 6400 м³



Объем производства
40 МАФ/мес в 2024 г.

ЭКОЛОГИЧЕСКИ ЧИСТЫЙ МИНИ-БРУС



Все МАФ изготовлены из экологически чистого строганого профилированного мини-бруса камерной сушки, который отличается стабильным качеством и долговечностью.

Толщина бруса 28 и 44 мм при высоте 145 мм.

Брус обработан с 4-х сторон. Две плоскости – видовые (гладкие), а две отфрезерованы в виде 2-х замкового паза, для надежного плотного соединения между собой в вертикальную стену. В стеновых элементах и балках крыши присутствуют «чашки» - конструктивный элемент соединения на углах.

Мы используем только хвойные породы дерева, чтобы обеспечить максимальный комфорт и уют владельцам.

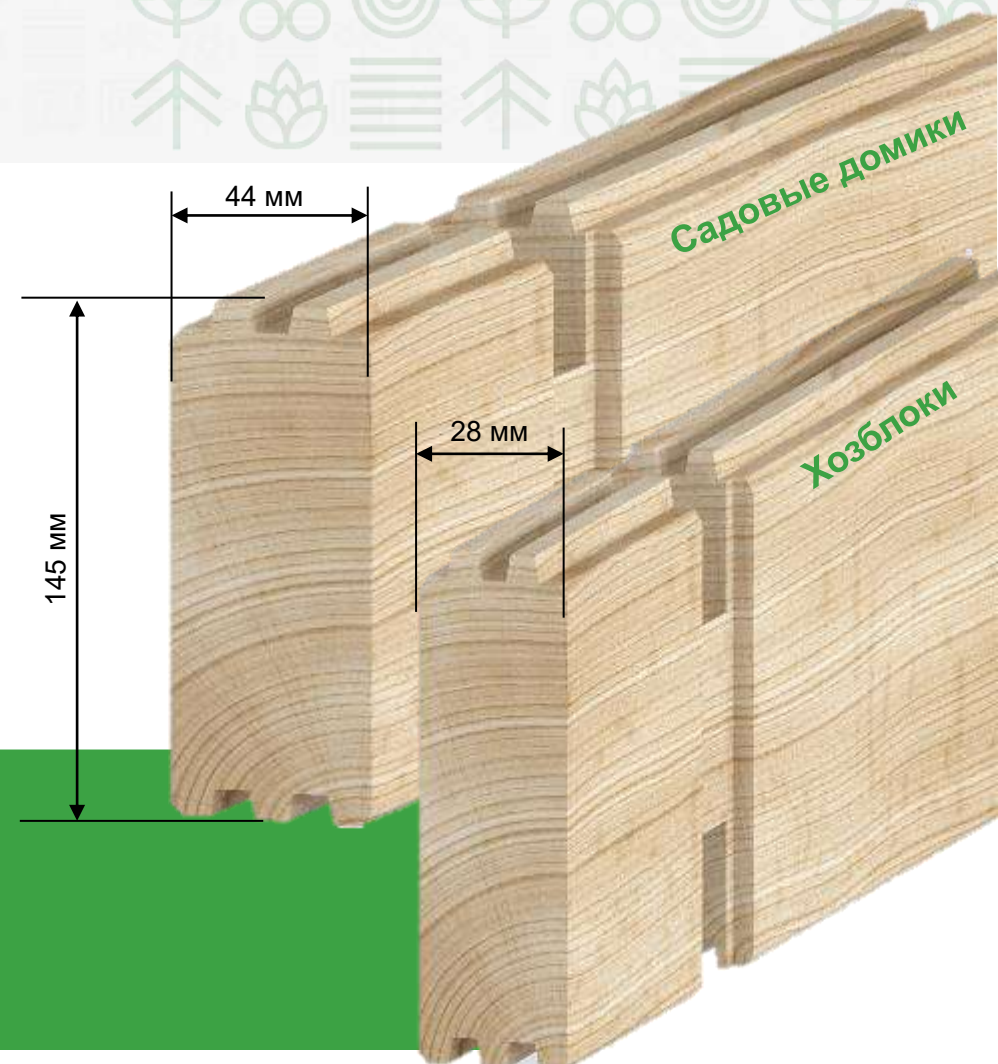

ПРОИЗВОДСТВО МАФ



Используем
высушенный
пиломатериал

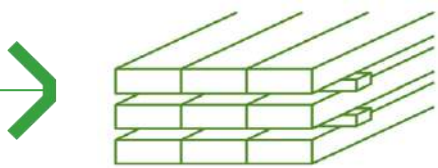

Профилируем
брус

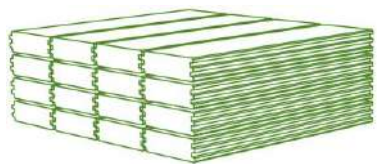

Профилируем доску
пола и крыши

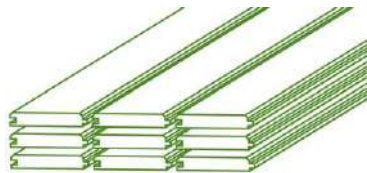

Зарезаем
чашки

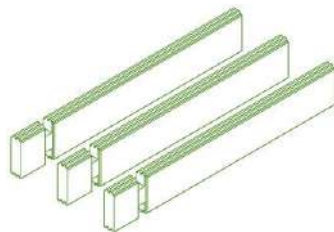

Фрезеруем
фронтон

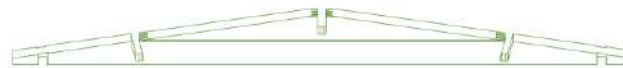

Изготавливаем
окна/двери и доп.элементы



Собираем фурнитуру
и крепеж

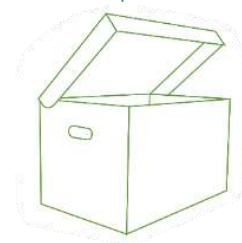

Формируем паллету,
согласно спецификации
на изделие

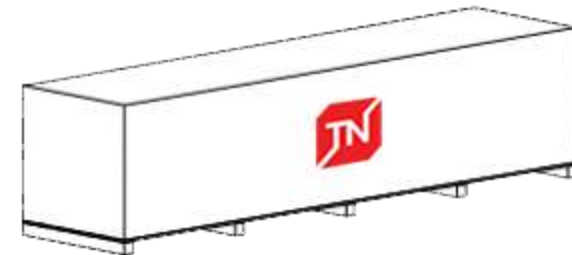



УПАКОВКА



Для защиты от воздействия внешней среды во время транспортировки и хранения, комплект поставляется в пакетированной упаковке.

- Не следует повреждать защитную пленку.
- Пленку снимать непосредственно перед монтажом.



ДОМ ОДНОЙ ДОСТАВКОЙ



Все МАФ компактно укладываются на паллету для удобной транспортировки и максимальной сохранности всех элементов. Один дом - одна паллета.



РЕКОМЕНДАЦИИ ПО ХРАНЕНИЮ

- Хранение продукции должно производиться в хорошо проветриваемом, крытом помещении или под навесом, защищённом от попадания ультрафиолетовых лучей, в заводской упаковке.
- Упаковки продукции должны быть оторваны от пола на высоту не менее 100 мм.
- Допускается установка поддонов с продукцией друг на друга, без потери устойчивости.

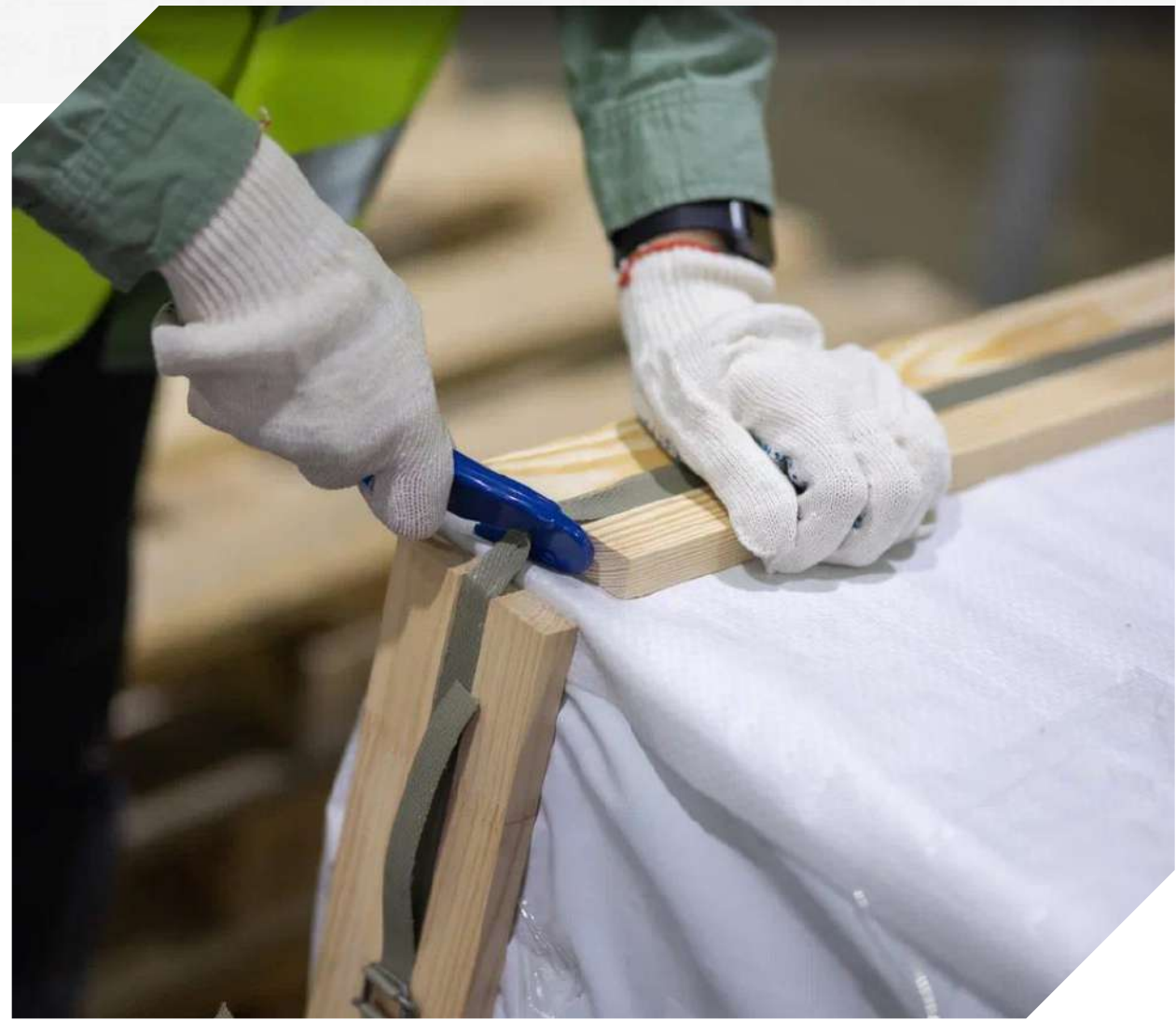

ВСЕ, ЧТО НУЖНО, УЖЕ В КОМПЛЕКТЕ



МАФ комплектуется составом элементов согласно спецификации, включая необходимый для сборки крепеж. Не требует дополнительных расчетов.



КОМПЛЕКТАЦИЯ

Все детали конструкции домика произведены на современном оборудовании, зарезаны точно в размер и промаркированы для удобства сборки.



Комплектация «СТАНДАРТ»:

1. Спецификация на изделие
2. Стеновой брус
3. Балки крыши
4. Половая доска (+плинтус)
5. Доска крыши
6. Фундаментная балка
7. Крепеж



Комплектация «КОМФОРТ»

В комплект поставки дополнительно входят окна и двери (со стеклопакетами) и необходимая фурнитура.



ВЫГОДА ДЛЯ ТОРГОВОГО ПАРТНЕРА

Торговый партнер может доукомплектовать дом необходимыми материалами на месте.

> По кровле:

- Подкладочный ковер
- Гибкая черепица
- Комплектующие для кровли (планки и крепеж)
- Водосточная система

> По фундаменту, полу:

- Устройство фундамента
- Гидроизоляция пола

> По фасаду:

- Защитные или декоративные составы для древесины

ПРИМЕР СМЕТЫ НА ДОКОМПЛЕКТАЦИЮ ПО КРОВЛЕ

на примере Садовый дом 21

Цены Категория А

**Кровля с однослойной гибкой черепицей ОПТИМА и
пластиковой водосточной системой ОПТИМА**

Наименование	Расчет по минимальным ценам shop.tn.ru на 13.02.2024 (руб.)
ТЕХНОНИКОЛЬ Гибкая черепица, Оптима	9 788
Подкладочный ковер ANDEREP GL LIGHT	3 375
Коньково-карнизная черепица	6 111
Карнизная и торцевая планки	3 255
Гвозди кровельные 30 мм	820
Водосточная система ОПТИМА	3 584
ИТОГО:	26 933 руб.

**Кровля с многослойной гибкой черепицей ФАЗЕНДА и
пластиковой водосточной системой ТН ПВХ**

Наименование	Расчет по минимальным ценам shop.tn.ru на 13.02.2024 (руб.)
ТЕХНОНИКОЛЬ SHINGLAS многослойная черепица, Фазенда	15 010
Подкладочный ковер ANDEREP NEXT FIX	3 891
Коньково-карнизная черепица	6 111
Карнизная и торцевая планки	3 255
Гвозди кровельные 30 мм	1 100
Мастика Фиксер ТехноНИКОЛЬ	1 405
Водосточная система ТН ПВХ	4 265
ИТОГО:	35 037 руб.

ДОМ, КОТОРЫЙ ПОСТРОИШЬ САМ



Наглядная инструкция по сборке позволит собрать МАФ даже новичку. Для сборки достаточно 2-х человек с привлечением помощника, также потребуется небольшой набор доступных инструментов. Дом готов к использованию с момента установки.

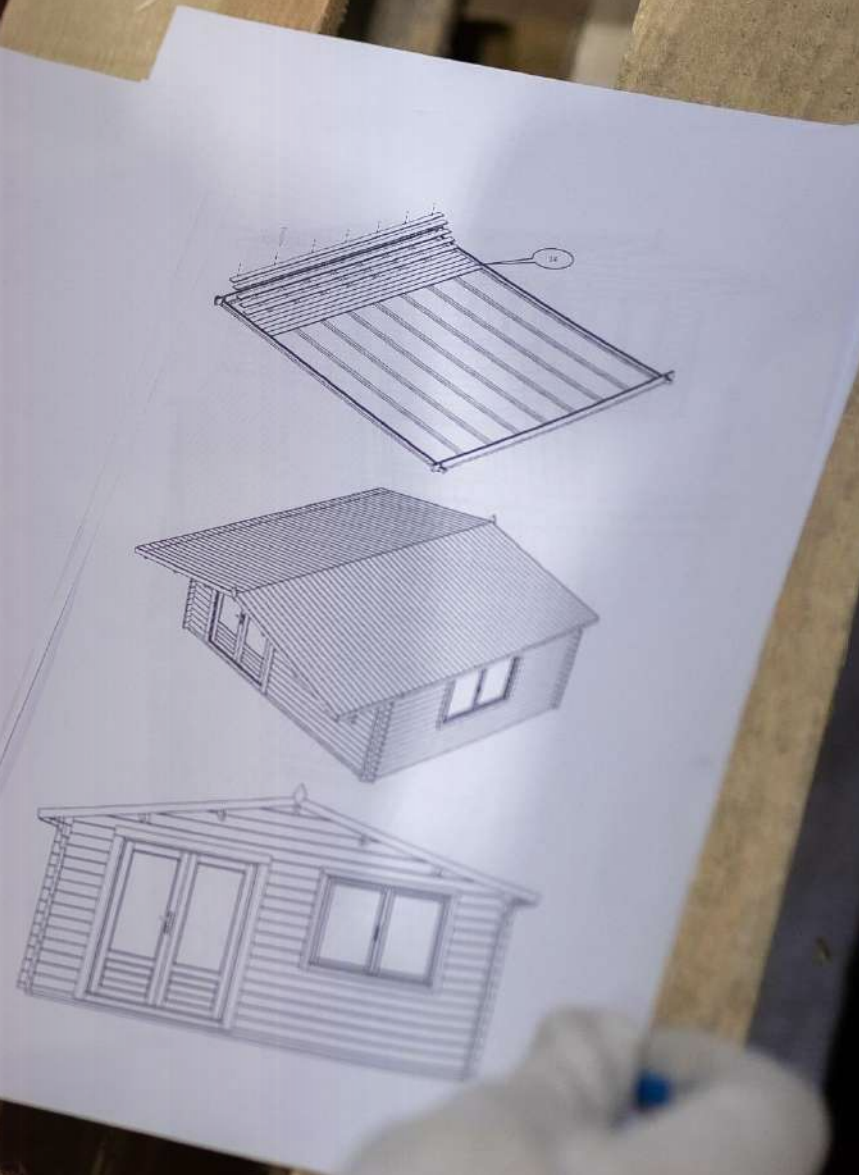

ФУНДАМЕНТ

В качестве основания строения допускается использовать любой вид фундамента, который будет обеспечивать его надёжность и долговечность. Выбор вида фундамента зависит от инженерно-геологических условий строительной площадки. Компания ТЕХНОНИКОЛЬ не несёт ответственности за нарушение конструкции строения из-за некачественного фундамента.



УСТАНОВКА НА ЛЮБОЙ
ТИП ФУНДАМЕНТА

- Ленточные мелкозаглубленные фундаментаы
- Свайный с деревянным обвязочным ростверком
- Сплошная плита



НЕ ЯВЛЯЕТСЯ
КАПИТАЛЬНЫМ
СТРОЕНИЕМ,
НЕ СТАВИТСЯ НА УЧЕТ

Фундаментные полнотелые цементно-песчаные блоки размером не менее 200×200×400 мм, установленные по периметру стен



В комплекте:

Антисептированные элементы каркаса пола (фундаментные балки)



ТЕХНОЛОГИЯ СБОРКИ

- Основные технологические операции с мини-брусом проводятся на заводе. На место сборки доставляется готовый комплект дома. Остается лишь собрать дом по прилагаемой инструкции.
- Углы изделий собираются в «чашку» (как у сруба), выполненную фрезерованием бруса с четырех сторон («ветровой замок»), что создает плотное надежное примыкание бруса в местах угловых соединений.
- Никаких врубок, подрезок и подгонок делать не нужно. Доски насаживаются одна на другую как в детском конструкторе, образуя стены и углы постройки. Благодаря фаске, снимаемой с доски, дом из этого материала практически неотличим от брусового.



ЭТАПЫ СБОРКИ

Сборку рекомендовано производить в течении 2-х дней с момента начала монтажа.



Разложить детали в соответствии со спецификацией

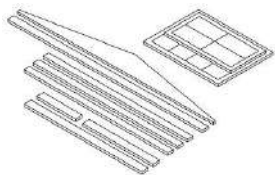

Собрать фундаментные балки

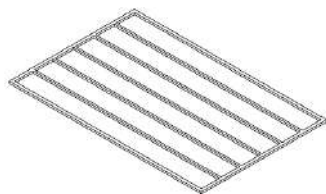

Сформировать первый ряд венца стен

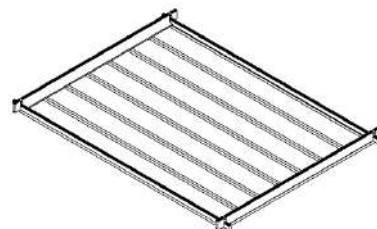

Собрать последующие ряды стен, с учетом формирования оконных и дверных проемов

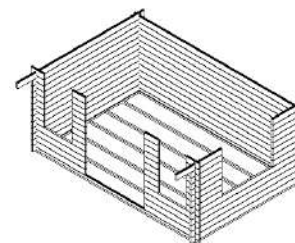

Установить окна и двери

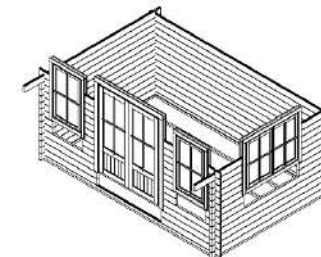

Установить фронтоны

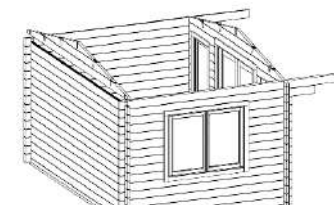

Смонтировать прогоны крыши

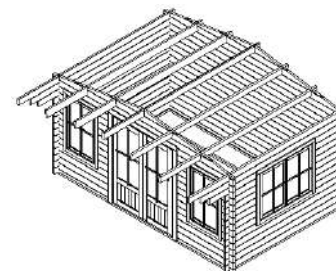

Уложить настил кровли

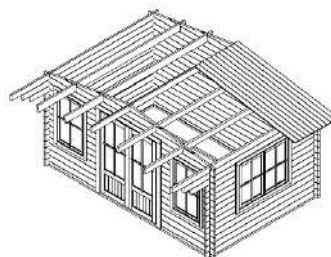

Уложить настил пола

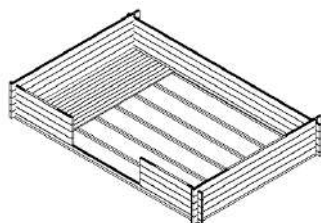

Смонтировать гидроизолирующее кровельное покрытие и обработать древесину стен защитным составом

РЕКОМЕНДАЦИИ ПО ОБРАБОТКЕ ДРЕВЕСИНЫ



После полной сборки строения следует устранить длительное или периодическое увлажнение древесины путём её защиты от биоразрушения в течении 7 дней после сборки. Рекомендуется также выполнить гидроизолирующий слой кровли.

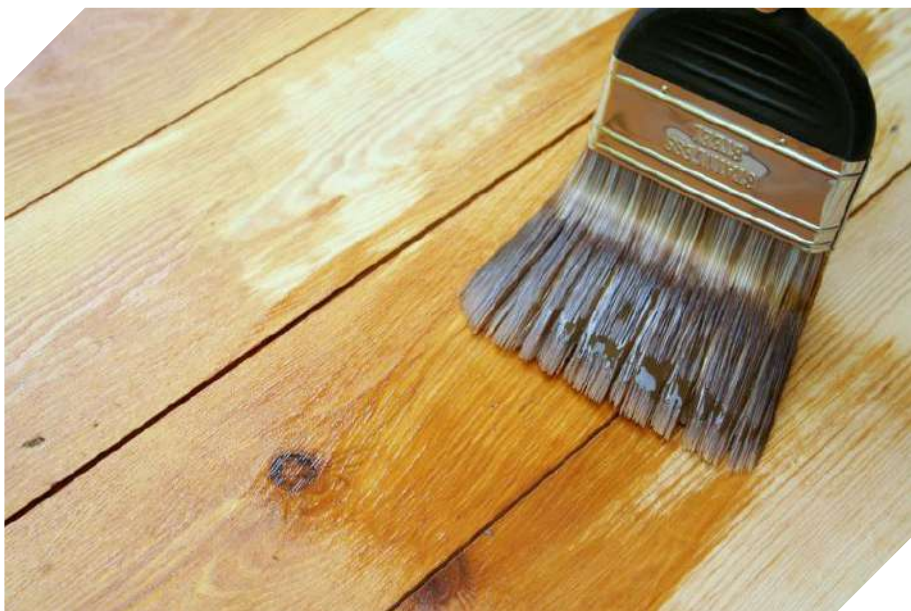

Обработка древесины:

- **Стены снаружи:** специальными защитными составами на основе натуральных масел и восков, а также плёнкообразующие лакокрасочные покрытия на водной или акриловой основе.
- **Стены изнутри:** допускается не обрабатывать защитными составами если относительная влажность воздуха при эксплуатации не превышает 60 %. Если относительная влажность воздуха внутри помещений в процессе эксплуатации превышает 60 %, то рекомендуется выполнить защитную обработку деревянных поверхностей влагозащитными окрасочными составами.

БОЛЬШЕ МЕСТА ДЛЯ ЖИЗНИ И БИЗНЕСА



Мы создали комфортные решения для разных задач в частном домостроении и бизнесе: летняя кухня или гостевой дом, номерной фонд для туристических баз или организованные места для хранения.

АССОРТИМЕНТ МАФ



САДОВЫЕ ДОМА



- Сезонное пространство для тех, кому не хватает места в доме

ТЕРРАСЫ

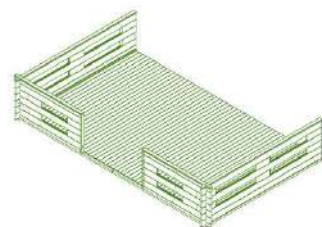

- Увеличить площадь садового дома
- Комфортное пространство на свежем воздухе

БЕСЕДКИ



- Идеальное место для отдыха и общения с семьей и друзьями
- Закрытая и открытая мангальные зоны
- Всесезонное решение

ХОЗБЛОКИ



- Хранение садового инвентаря и строительных материалов,
- Мастерская

СТЕЛЛАЖИ

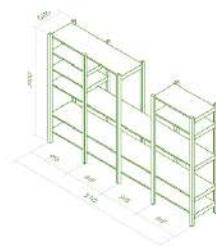

- Удобные места хранения

ГАРАЖИ-НАВЕСЫ

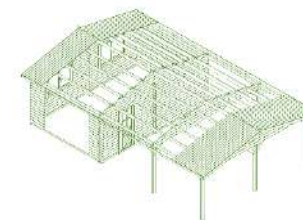

- Гараж своими руками
- Экономичная и удобная альтернатива капитальному гаражу
- Защита авто от непогоды в любое время года

САДОВЫЕ ДОМА

Целевая аудитория: DIY



«Нужна временная
постройка пока
строится дом»



«Нужна летняя
дача»



«Есть дом, но нужна
дополнительная
площадь»



«Не хватает места под
новые задачи:
мастерская, кабинет»

САДОВЫЕ ДОМА

Целевая аудитория: B2B (туризм, торговля, услуги)



Летние туристические базы (номерной фонд)



Ярмарочные домики и павильоны, кассы, посты охраны



Общие зоны пользования: прокат инвентаря и пр.



Детская игровая



Комплектация к централизованной застройке в СНТ силами девелопера

ХОЗБЛОКИ

Целевая аудитория: DIY



Хранение садового инвентаря, инструментов, садовой техники, спортивного инвентаря



Организация мастерской



Организованное место хранения дров для бани\мангала\гриль-зоны: защита от влаги, проветривание



Летний душ и санузел



Пространство для всего необходимого: эстетика и функциональность

ХОЗБЛОКИ

Целевая аудитория: B2B (туризм, услуги, строительство)



Сезонное хранение
(склад)



Хранение и прокат
спортивного инвентаря



Дополнительная продажа:
бытовка «в комплект» к
основному дому



Комплектация к
централизованной
застройке в СНТ
силами девелопера

ДЛЯ СЕЗОННОГО ИСПОЛЬЗОВАНИЯ

Эти дома послужат для любых нужд. Будь то нехватка места в доме или потребность в уединении для отдыха и работы.

- Летний домик: разместить гостей
- Гостевая кухня: насладиться вкусными блюдами на свежем воздухе
- Отдохнуть после бани
- Создать отдельную игровую зону для детей
- Спокойно поработать в саду
- Уделить время и найти место для любимого хобби
- Хранить садовый инвентарь или инструменты



РАЗНООБРАЗИЕ ПРОЕКТОВ



Ассортимент садовых домов включает в себя различные модели – от компактных домов в 4 м² до практичных проектов площадью 21 м².



АССОРТИМЕНТ САДОВЫХ ДОМОВ

- Садовый дом 4
- Садовый дом 9 угловой
- Садовый дом 10
- Садовый дом 10 куб
- Садовый дом 17
- Садовый дом 21
- Садовый дом 21 с хозблоком



Садовый дом 4

ЛОГИСТИЧЕСКИЕ ПАРАМЕТРЫ

Садовых домов



Наименование	Размер пакета ДхШхВ (вес*, кг)	Кол-во пакетов в фуру (*высота 2.8)	Логистический объем, м ³
> Садовый дом 4	3000x1200x880 (465*)	16 (*24)	3,168
> Садовый дом 9 угловой	4000x1200x1000 (1175*)	12	3,6
> Садовый дом 10	4000x1200x1000 (1175*)	12 (*12)	4,896
> Садовый дом 10 Куб	4000x1200x1000 (1175*)	12	4,8
Садовый дом 17	5000x1200x820 (1435*)	12	4,92
Садовый дом 21	6000x1200x860 (1605*)	8 (*12)	6,192
Садовый дом 21 с хозблоком	6000x1200x960 (1775)	8	6,912



Расчет исходя из полной фуры 20 тонн
(ДхШхВ 13.6x2.45):

- Стандартная высота 2,7 м
- Увеличенная высота 2,8 м

Условия отгрузки в регионы:

Прямой контракт со ПП «СВУДС
Экспорт» или отгрузка с РРЦ на
стандартных условиях ТН-СС

ПРАЙС

Садовых домов

из г. Борисов цены без НДС, из Рязани и Минвод цены с НДС

Наименование	Прямые поставки из г. Борисов, РБ (без доставки)		Отгрузка с РРЦ Рязань (без доставки)		Отгрузка с РРЦ Минеральные воды (без доставки)	
	Цена (комплектация СТАНДАРТ) без НДС	Цена (комплектация КОМФОРТ) без НДС	Цена (комплектация СТАНДАРТ) с НДС	Цена (комплектация КОМФОРТ) с НДС	Цена (комплектация СТАНДАРТ) с НДС	Цена (комплектация КОМФОРТ) с НДС
Садовый дом 4	83 250	120 600	107 820	152 640	114 570	159 390
Садовый дом 9 угловой	128 160	166 410	164 250	210 150	173 250	219 150
Садовый дом 10	117 090	166 860	151 020	210 690	160 020	219 690
Садовый дом 10 Куб	129 600	175 860	166 050	221 490	175 050	230 490
Садовый дом 17	143 460	182 790	-	-	-	-
Садовый дом 21	158 130	207 900	-	-	-	-
Садовый дом 21 с хозблоком	158 760	215 640	-	-	-	-

*Цена на 16.02.2024

АССОРТИМЕНТ ХОЗБЛОКОВ

- Хозблок 4
- Хозблок 6
- Хозблок 7 с дровницей
- Хозблок 10
- Хозблок 10 односкатный
- Хозблок 17
- Хозблок 21



ЛОГИСТИЧЕСКИЕ ПАРАМЕТРЫ

Хозблоков



Наименование	Размер пакета ДхШхВ (вес*, кг)	Кол-во пакетов в фуру (*высота 2.8)	Логистический объем, м ³
> Хозблок 4	3000x1200x880 (605*)	24 (*18)	3,168
> Хозблок 6	3400x1200x760 (755*)	24	3,1008
Хозблок 7 с дровницей	6000x1200x680 (1210*)	12 (*18)	4,896
> Хозблок 10	4000x1200x920 (995*)	12 (*12)	4,416
Хозблок 10 односкатный	5000x1200x760 (935*)	12	4,56
Хозблок 17	5000x1200x900 (1160*)	18 (*24)	5,4
Хозблок 21	6000x1200x960 (1775*)	12	6,912



Расчет исходя из полной фуры 20 тонн
(ДхШхВ 13.6x2.45):

- Стандартная высота 2,7 м
- Увеличенная высота 2,8 м

Условия отгрузки в регионы:

Прямой контракт со ПП «СВУДС
Экспорт» или отгрузка с РРЦ на
стандартных условиях ТН-СС

ПРАЙС

Хозблоков

из г. Борисов цены без НДС, из Рязани и Минвод цены с НДС

Наименование	Прямые поставки из г. Борисов, РБ (без доставки)		Отгрузка с РРЦ Рязань (без доставки)		Отгрузка с РРЦ Минеральные воды (без доставки)	
	Цена (комплектация СТАНДАРТ) без НДС	Цена (комплектация КОМФОРТ) без НДС	Цена (комплектация СТАНДАРТ) с НДС	Цена (комплектация КОМФОРТ) с НДС	Цена (комплектация СТАНДАРТ) с НДС	Цена (комплектация КОМФОРТ) с НДС
Хозблок 4	64 620	99 630	82 800	124 020	87 300	129 330
Хозблок 6	56 970	114 750	73 620	142 920	78 120	147 420
Хозблок 7 с дровницей	98 910	117 360				
Хозблок 10	103 500	132 480	134 730	164 970	143 730	178 470
Хозблок 10 односкатный	112 320	148 050	-	-	-	-
Хозблок 17	137 790	182 340	-	-	-	-
Хозблок 21	168 480	205 920	-	-	-	-

*Цена на 16.02.2024

ТАРИФЫ НА СБОРНУЮ ДОСТАВКУ

из «СВУДС Экспорт», г. Борисов, РБ

из г. Борисов цены без НДС

Центр	Цена, руб.
Москва	110 000
Санкт-Петербург	100 000
Вологда	125 000
Великий Новгород	95 000
Псков, Калуги	88 000
Великие Луки	80 000
Старый Оскол, Липецк, Белгород, Выборг, Владимир	110 000
Брянск	73 000
Иваново, Кострома	120 000
Курск	103 000
Орел	93 000
Рязань	105 000
Смоленск	60 000
Тамбов, Череповец, Ярославль	115 000
Тверь, Тула	87 000

Юг	Цена, руб.
Сочи	210 000
Крым	220 000
Горячий Ключ	180 000
Ейск	160 000
Минводы	195 000
Грозный	230 000
Астрахань	210 000
Волгодонск	180 000
Ростов-на-Дону	165 000
Таганрог	165 000
Краснодар	175 000
Славянск-на- Кубани	175 000
Новороссийск	195 000
Темрюк	185 000
Волгоград	165 000
Ставрополь	180 000
Махачкала	220 000

Волга	Цена, руб.
Нижний Новгород	110 000
Казань	135 000
Самара	140 000
Саратов	135 000
Новоульяновск	135 000
Чебоксары	120 000
Пенза	130 000
Киров	175 000

Восток	Цена, руб.
Красноярск	400 000
Нижний Тагил	190 000
Екатеринбург	195 000
Новосибирск	335 000
Уфа	175 000
Пермь	175 000
Тюмень	220 000
Оренбург	215 000
Омск	260 000
Барнаул	370 000
Новокузнецк	380 000
Кемерово	370 000
Иркутск	440 000

СХЕМА РАЗМЕЩЕНИЯ ЗАЯВКИ

➤ **Прямые поставки со СВУДС-Экспорт (Борисов, РБ)**

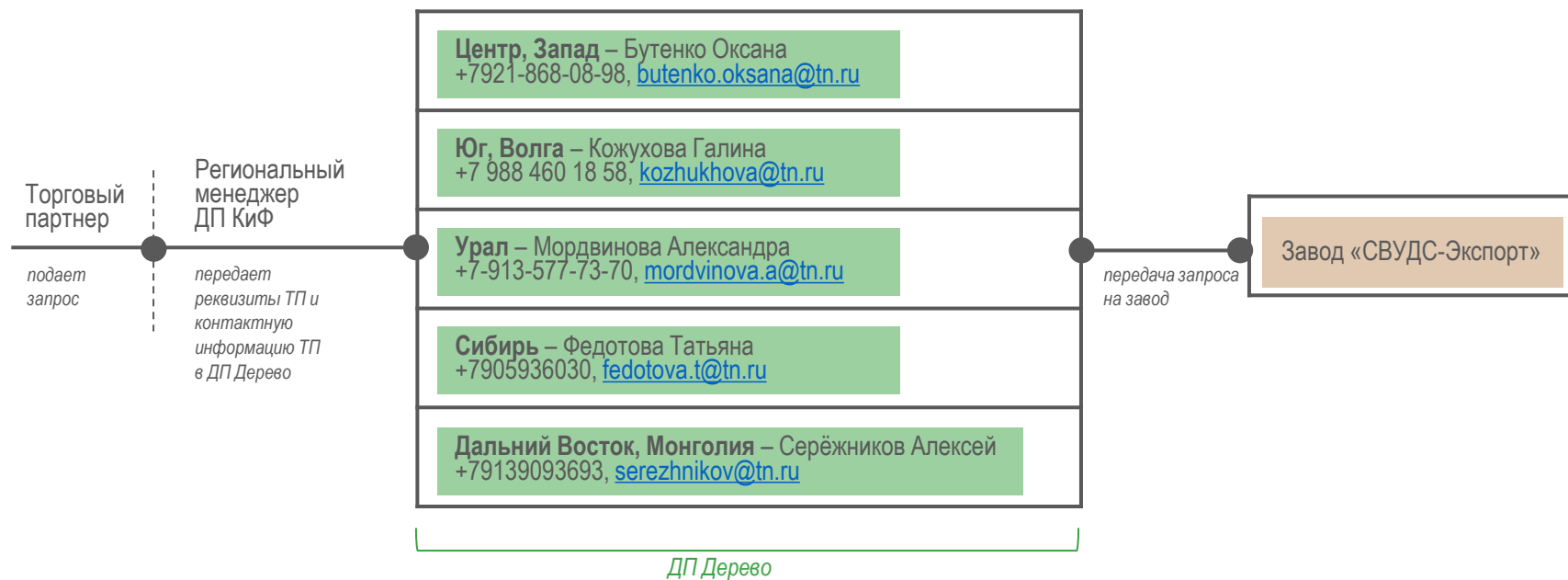

➤ **Отгрузки с РРЦ (Рязань, Минводы)***

**Для ассортимента домиков, поддерживаемых складской матрицей*



ТЕРРАСА ПОД КАЖДЫЙ ПРОЕКТ

*Продается отдельно как комплектация.

Дома можно дополнить террасой, что увеличит площадь функционального пространства. Комплект фурнитуры и инструкция в комплекте.

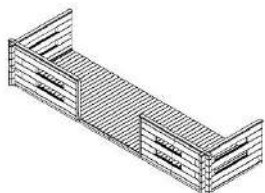

Прямая 1,5 м

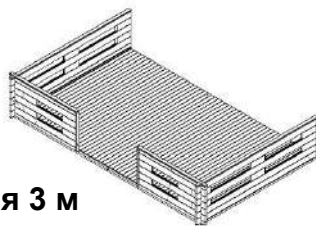

Прямая 3 м

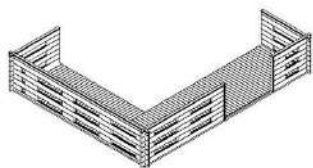

Угловая



П-образная

4 типоразмера по длине в каждом виде.



СТЕЛЛАЖИ ПОД КАЖДЫЙ ПРОЕКТ

*Продается отдельно как комплектация.

Открытый стеллаж из массива сосны подойдет под любой дом и поможет оптимизировать хранение. Комплект фурнитуры и инструкция в комплекте.

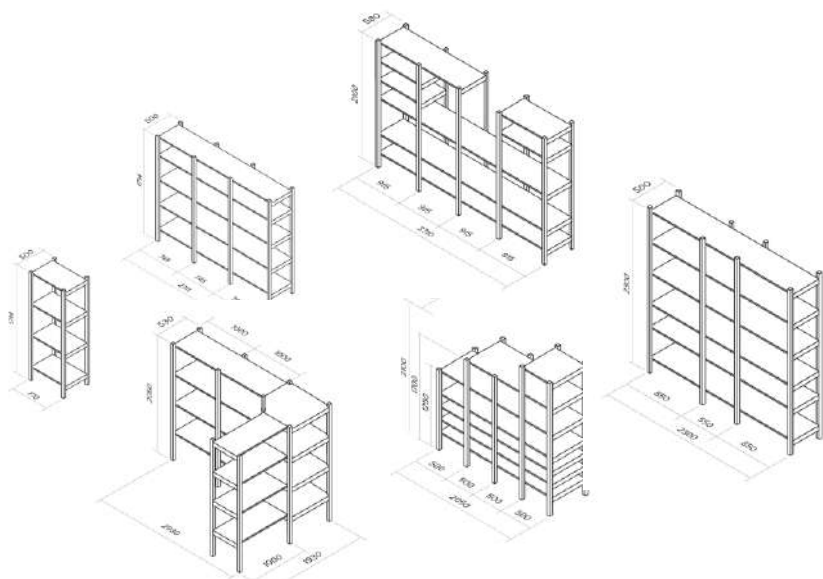

СТРОИТЬ БЫСТРО, РАДОВАТЬСЯ ДОЛГО!



Мы предлагаем широкий выбор проектов садовых домов, чтобы каждый мог найти идеальное решение для своих предпочтений.

Садовый дом 4

Самый компактный



Дом, размером 3х2 м и площадью 4 кв.м., готов к использованию с момента установки. Единственная задача – собрать его так, как показано в понятной инструкции. Благодаря прочной конструкции, он может быть адаптирован под самые разные нужды, а использование экологически чистых материалов – приятное дополнение к жизни на природе.



- Входную зону можно дополнить террасой
- Два больших окна
- Распашные двери со стеклянной раскладкой

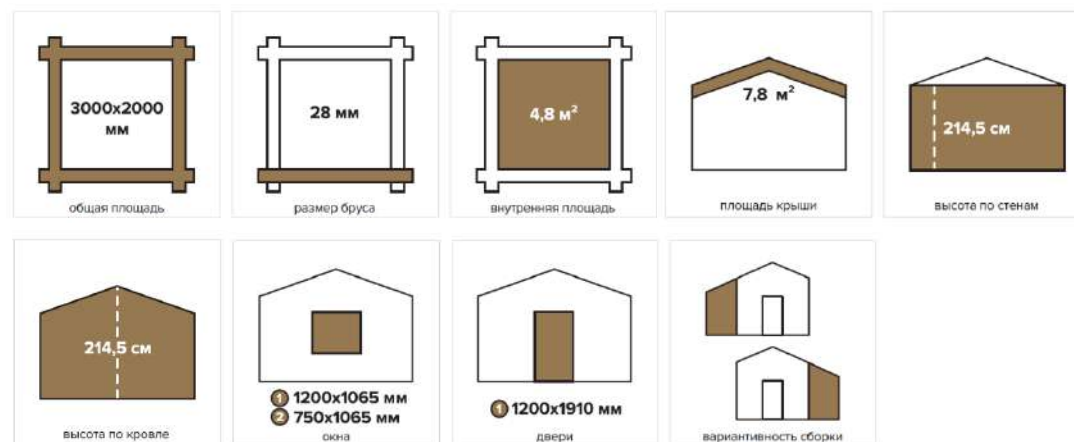

Садовый дом 9 угловой

Украшение сада

Вписывающийся в любое пространство участка, угловой дом 3,5х3,5 м дополняет жизнь уютом. Используйте его не только в качестве расширения места для жизни, но и для того, чтобы преобразить геометрию сада или разграничить пространство.

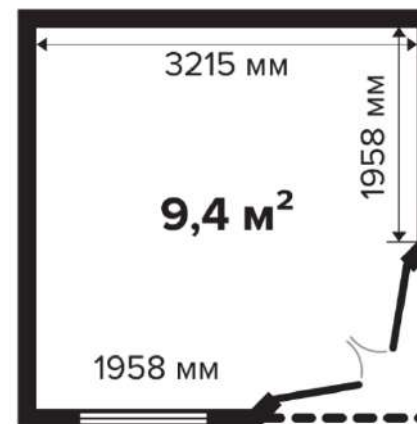

- Два окна
- Распашные двери со стеклянной раскладкой
- Навес над входом

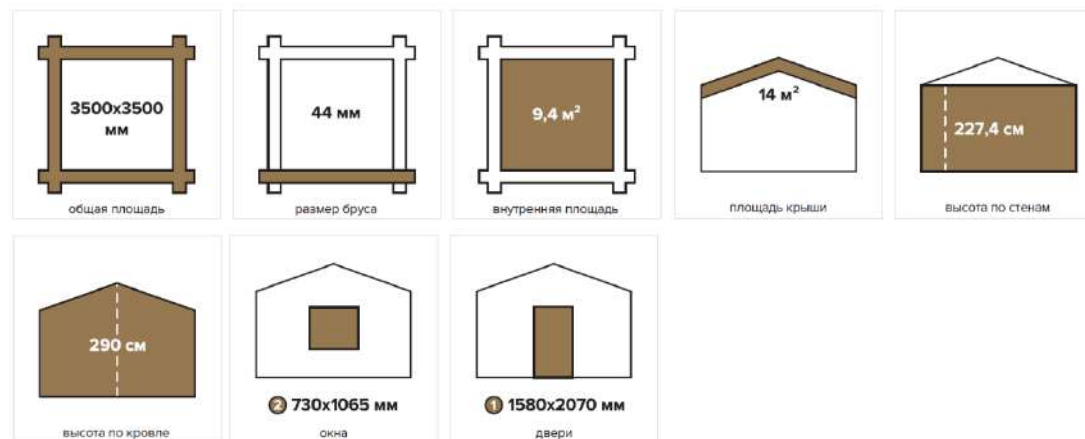

Садовый дом 10

Новое пространство для идей

Этот дом создан специально для того, чтобы создать дополнительное пространство для жизни. При размере 4х3 м его площадь составляет 10 кв.м. уюта, сопровождаемого ароматом древесины. Дом выполнен из качественных материалов, что обеспечивает его долговечность и надежность.



Садовый дом 10

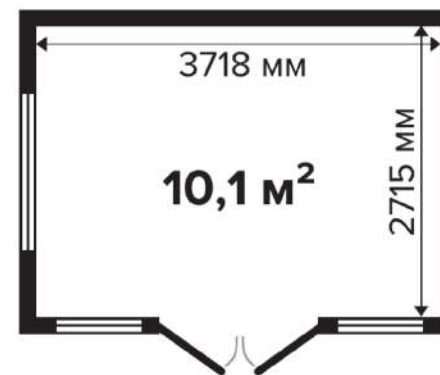

- Зону входа можно дополнить террасой, которая закроется свесом
- Три окна
- Распашные двери со стеклянной раскладкой
- Широкий навес над входной зоной

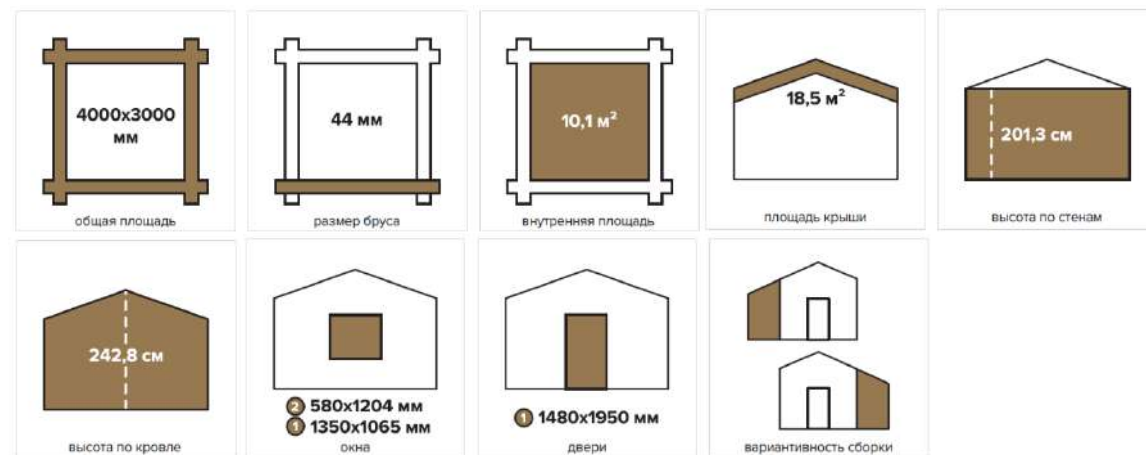

Садовый дом 10 куб

Стиль и функциональность

Современный дизайн и минималистичная форма - возможность со вкусом осовременить или дополнить любое пространство. Внутренняя площадь 10,3 кв.м. при компактном размере 3,5х3,5 м позволяет обыграть пространство как угодно. Люди творчества увидят здесь великолепную студию с панорамными окнами, семья – отличную гостевую, игровую или столовую.

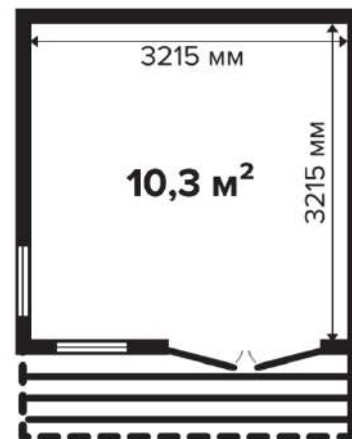

- Современная кубическая форма
- Панорамные окна
- Терраса 3,5 кв.м.
- Декоративная стеной для защиты от солнца в зоне входной группы

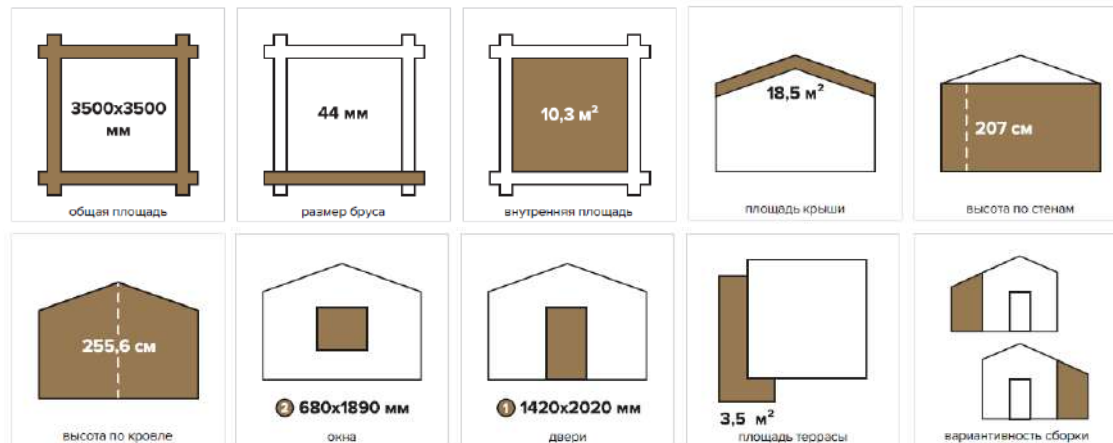

Садовый дом 17

Просторный дом для любимого сада

Этот садовый дом 5х4 м – идеальное решение для тех, кто ищет дополнительное пространство для жизни. Его площадь составляет 17 кв.м., что делает дом достаточно просторным для комфортного летнего проживания и отдыха. Широкий свес над входной группой создает дополнительную защиту от непогоды.

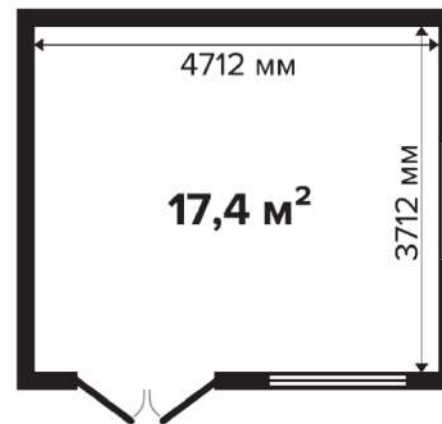

- Зону входа можно дополнить террасой, которая закроется свесом
- Два больших окна
- Распашные двери со стеклянной раскладкой

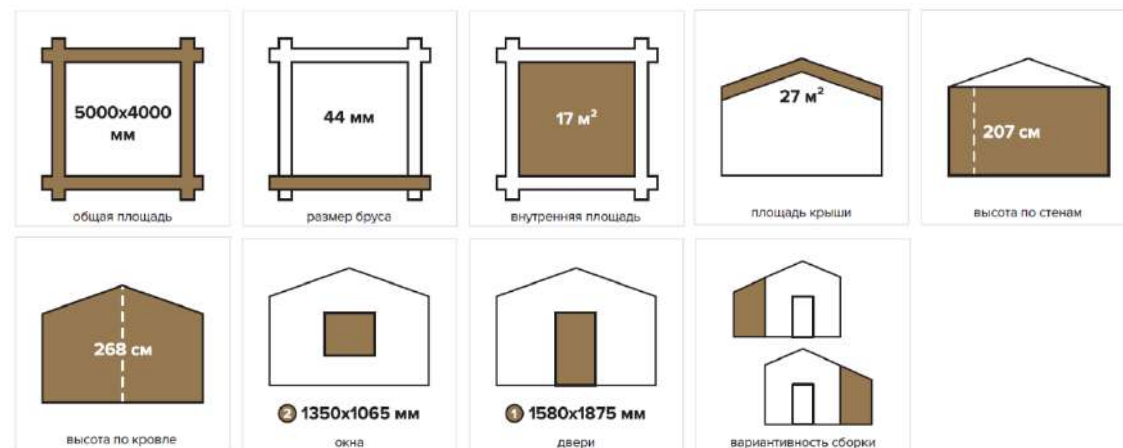

Садовый дом 21

Уже большой, ещё компактный



Дом 6х4 м площадью 21,5 кв.м. – идеальный вариант для расширения места для жизни и украшения вашего участка. Создайте предмет гордости, который захочется демонстрировать. Летняя кухня, гостевая комната или мастерская – обустройте свой дом, как захотите. Места хватит!

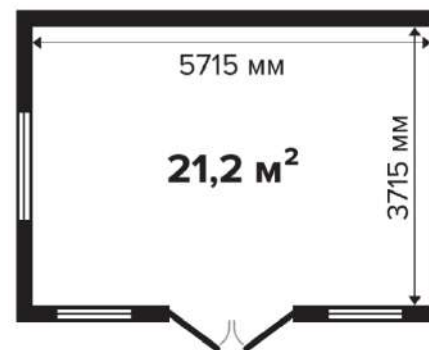

- Зону входа можно дополнить террасой, которая закроется свесом
- Три окна
- Распашные двери со стеклянной раскладкой

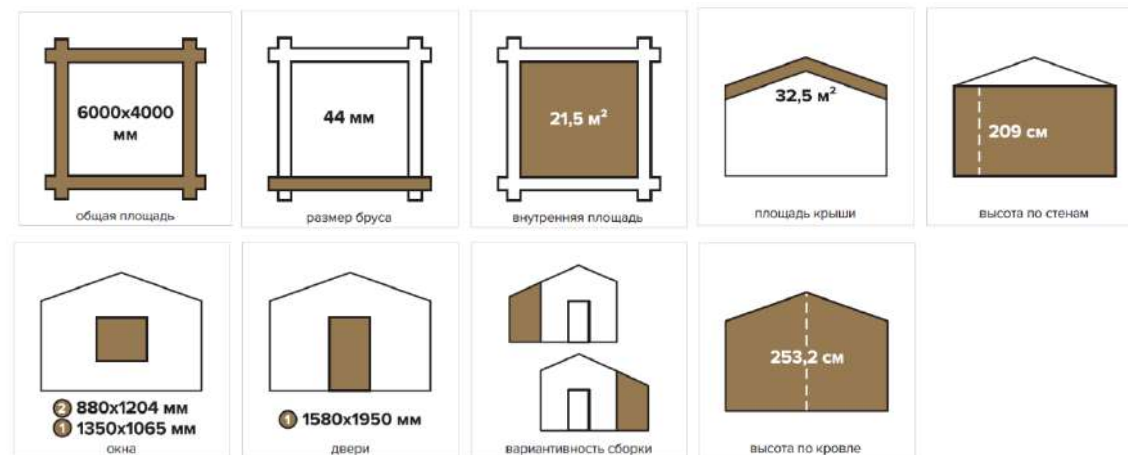

Садовый дом 21 с хозблоком

Практичность без границ

Большая площадь 21,5 кв.м. готова к превращениям – гостиная, игровая, столовая, летняя кухня или любая зона, которой не нашлось места в доме, будет воплощена здесь. А хозблок 7 кв.м. с глухой дверью спрячет всё нужное от посторонних глаз. Размеры дома 6х4 м.

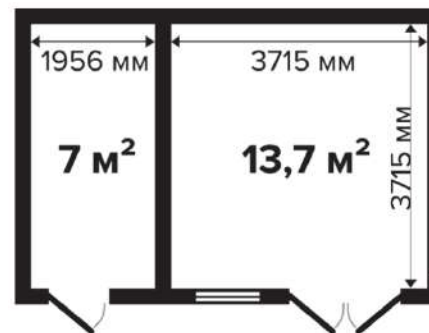
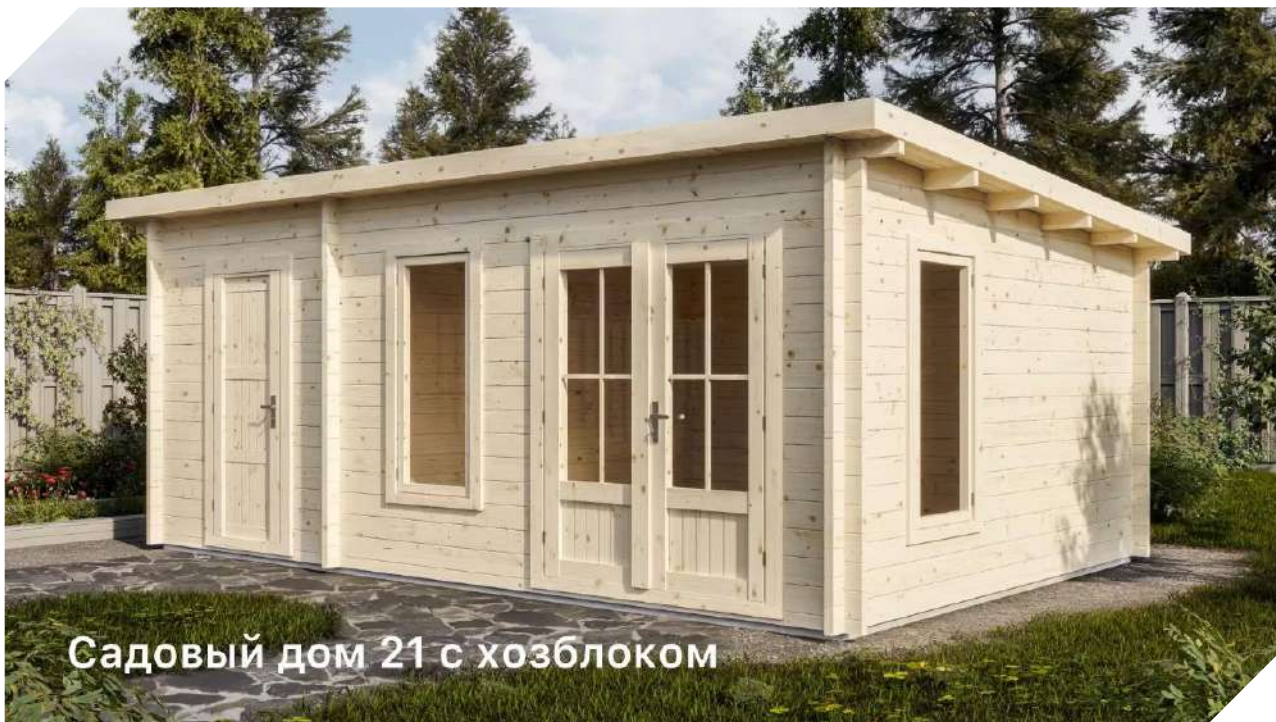

- Входную зону можно дополнить террасой
- Два высоких окна
- Распашные двери со стеклянной раскладкой
- Отдельных вход в хозблок

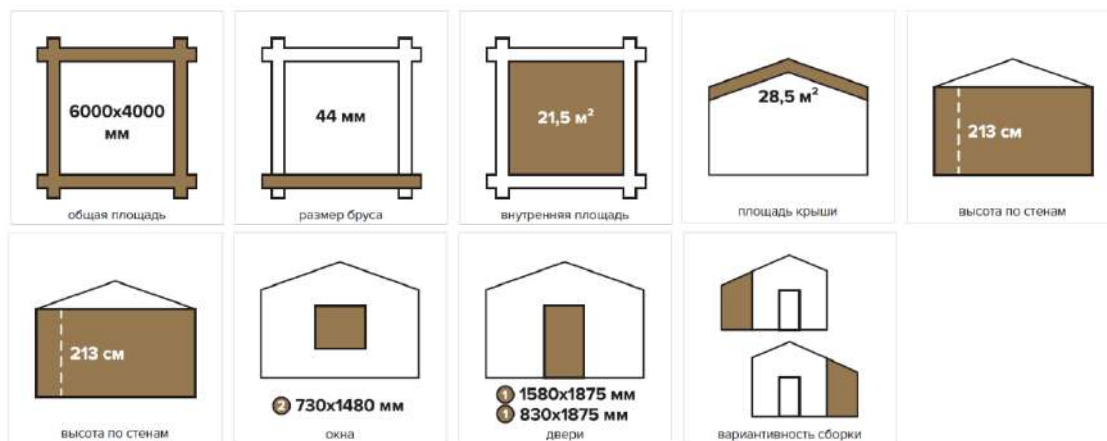

ХРАНИТЬ УДОБНО, РАБОТАТЬ В УДОВОЛЬСТВИЕ



Компактные и простые в сборке хозблоки – отличное решение для всех, кому нужно получить функциональное и надежное строение для хозяйственных нужд на участке.

Хозблок 4

Практичность и минимализм

Хозблок площадью 4,6 кв.м. с односкатной крышей и одностворчатой остекленной дверью не займет много места. Создайте в нём светлую кладовку, здесь достаточно места для небольшого стола или верстака и пары компактных стеллажей.

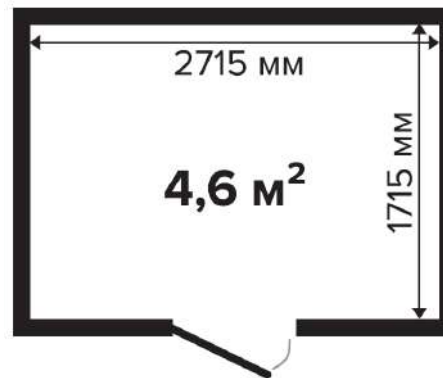

- Без окон
- Одностворчатая на половину остекленная дверь со стеклянной раскладкой

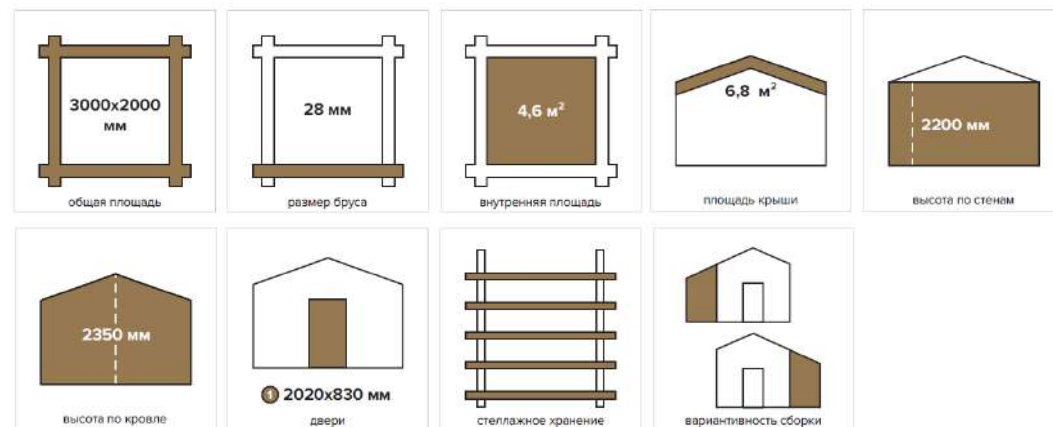

Хозблок 6

Для хранения и важных дел

В хозблоке 3х2,5 м и площадью 6 кв.м. места точно хватит. Распашные двери и двускатная крыша, создают пространство, в которое хочется поставить стеллажи, стол, закатить велосипед или газонокосилку.



Хозблок 6

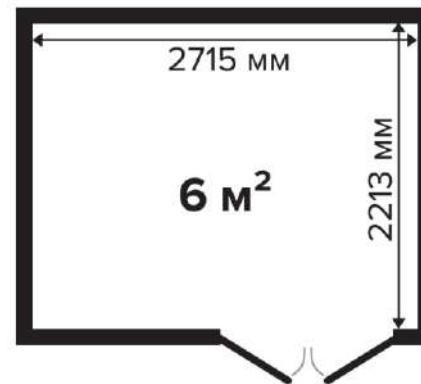

- Без окон
- Распашные глухие двери

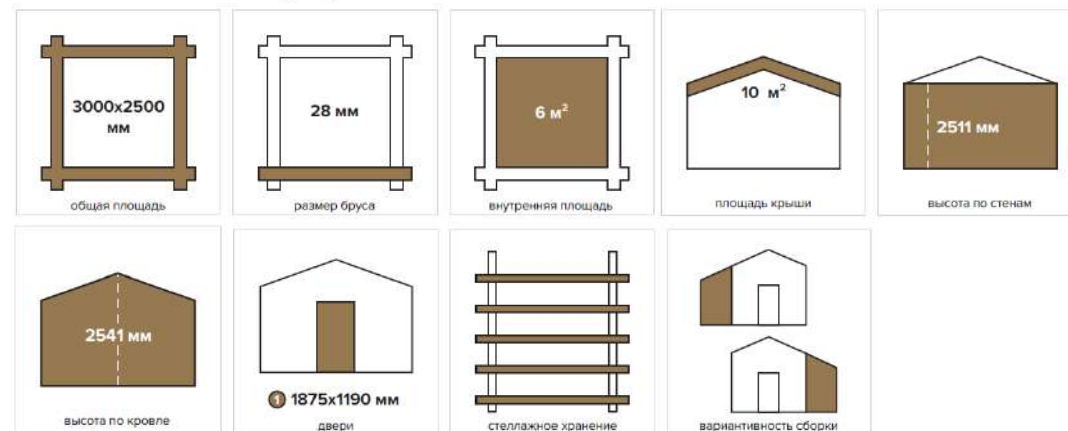

Хозблок 7 с дровницей

Для дров и не только



Для дров и всего, что требует хранения на открытом воздухе, здесь есть открытая секция дровницы 3,4 кв.м. с проветриванием и крышей, защищающей от осадков. Общая площадь 7,1 м делится стеной, за которой расположено помещение для хранения 3,7 кв.м., надёжно закрываемое глухими распашными дверями. Размеры 4х2,2 м позволяют вписать хозблок в небольшой уголок участка.



- Без окон
- Распашные глухие двери
- Закрытая секция
- Открытая секция дровницы, стена с проветриванием

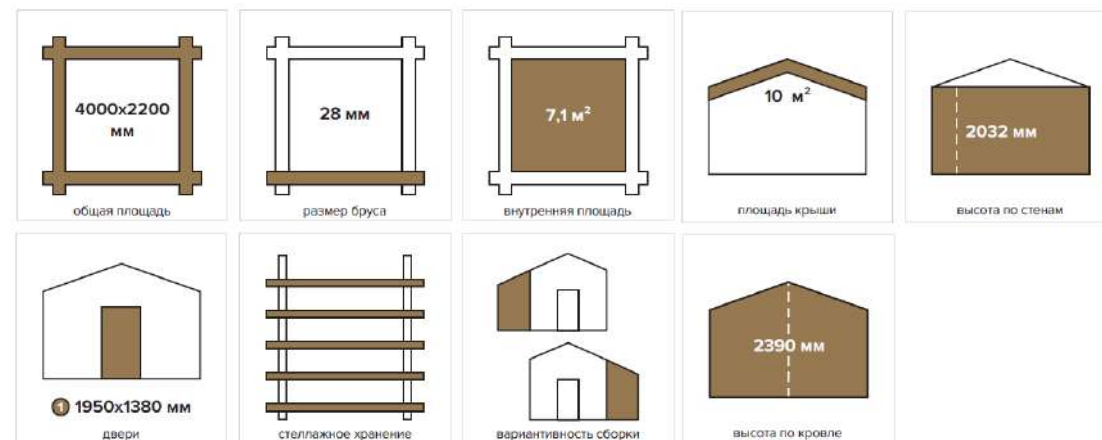

Хозблок 10

Простор для хранения



Двускатная крыша, окно-фрамуга и остекленные распашные двери создают в хозблоке 4х3 м просторное и уютное помещение. 10,1 кв.м. внутренней площади дополняются широким свесом над входной группой – сюда можно поставить кадки с растениями, разместить в тени крыши садовую мебель. Внутри хватит места для верстака, стеллажей или любого типа рабочей станции.

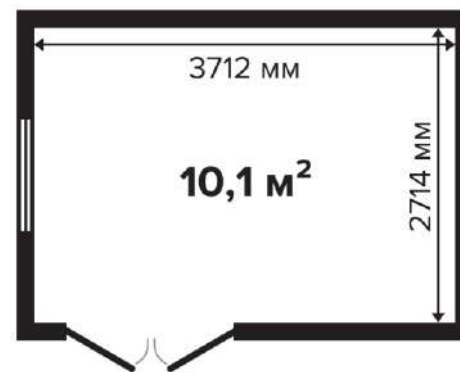

- Боковое окно-фрамуга с режимом проветривания
- Распашные глухие двери
- Широкий свес

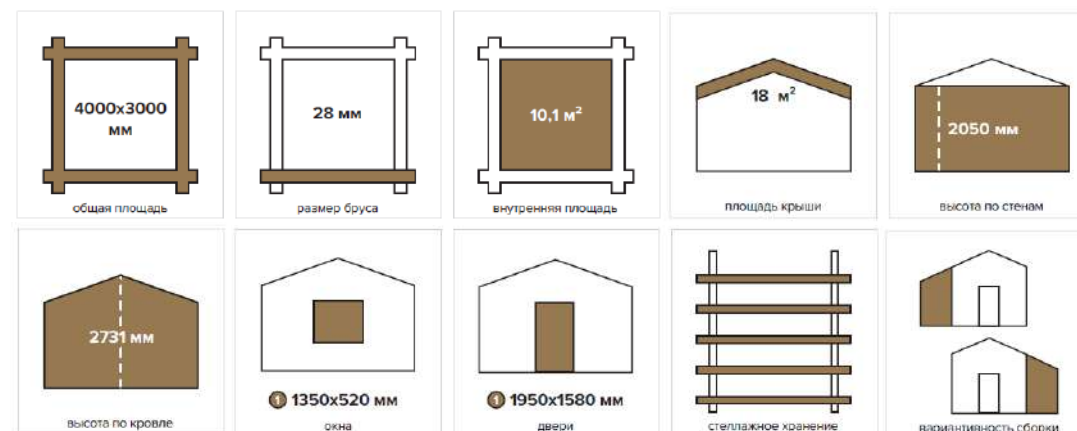

Хозблок 10 односкатный

Пространства хватит на всё

Хозблок 4,4х3,3 м, площадью 10 кв.м. достаточный для всего. Односкатная крыша, два фронтальных окна и широкие распашные двери с остеклением – идеальный вариант для мастерской или склада вещей и инструментов. Благодаря окнам и остекленным дверям в помещении достаточно света. Двери, распахивающиеся в сад, добавляют удобства для заноса вещей внутрь.



Хозблок 10 односкатный

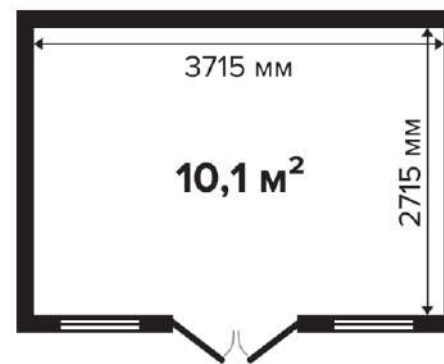

- Два фронтальных одностворчатых окна
- Распашные наполовину остекленные двери с раскладкой

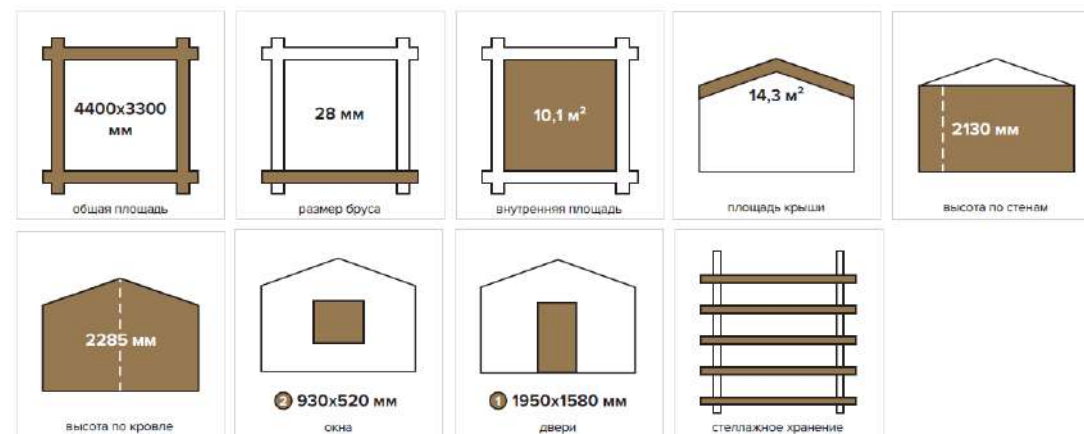

Хозблок 17

Хранение на большой площади

Хозблок 5x4 м начинается со входа – и этот вход впечатляет. Широкий фронтальный свес позволяет создать комфортную тень и защиту от осадков. Благодаря трем окнам в помещении достаточно света. Распашные двери можно будет открыть даже в дождливый день, чтобы с комфортом поработать за верстаком, столом, или организовать хранение на большой площади 17 кв.м.



Хозблок 17

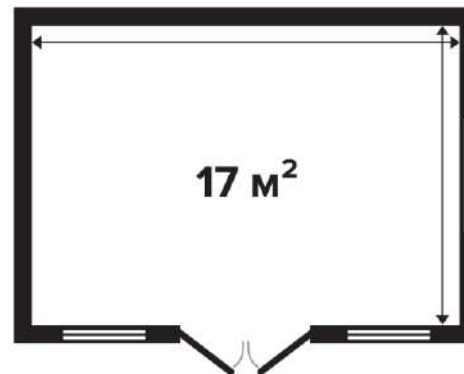

- Боковое окно-фрамуга с режимом проветривания
- Два фронтальных одностворчатых окна
- Распашные глухие двери
- Широкий свес

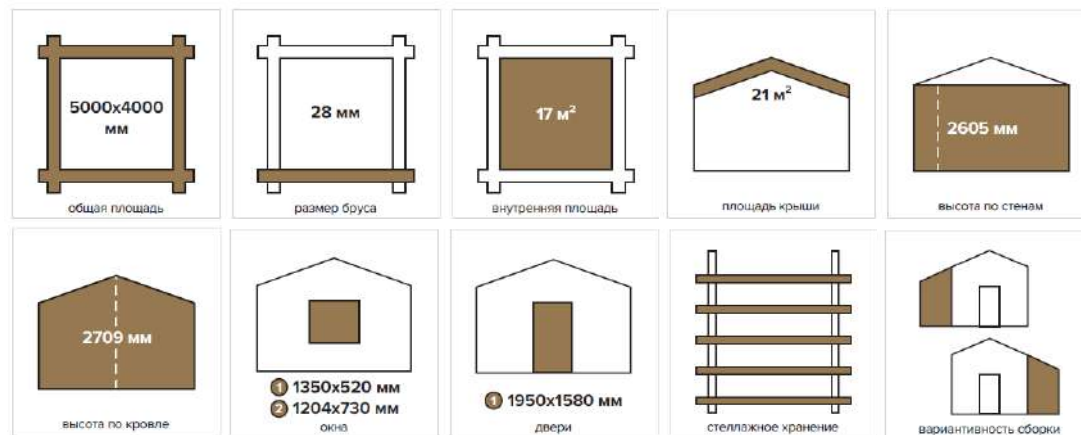

Хозблок 21

Поместится всё



Площадь хозблока 21 кв.м. разделена стеной, отделяя блок для хранения, надёжно закрываемое глухой дверью, от просторного помещения с окном и распашными дверями. Два отдельных входа позволяют эффективно зонировать пространство и надёжно сохранить всё, при этом создать светлое помещение для работы и отдыха.

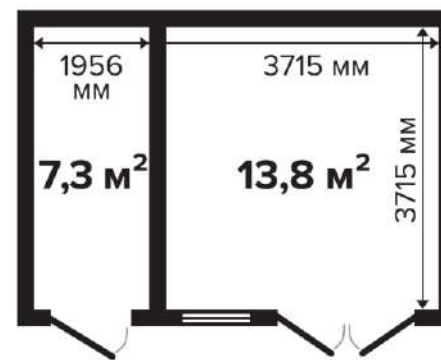

- Фронтальное одностворчатое окно
- Распашные наполовину остекленные двери с раскладкой
- Закрытая секция

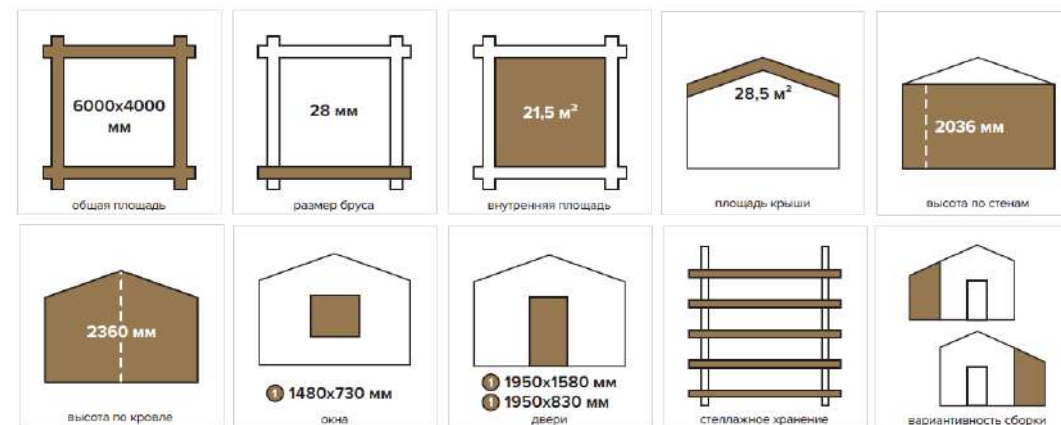



**СПАСИБО ЗА
ВНИМАНИЕ!**

Оксана Бутенко

Руководитель дивизиона товарного
направления «Дерево», ДП Кровля и
Фасады, Дивизиона Центр и СЗ

butenko.oksana@tn.ru

+7 921 868 08 98

